

**Муниципальное бюджетное дошкольное образовательное учреждение –  
детский сад «Детство»**

**Конструирование  
старшая группа (5-6 лет)**

*конспекты*

**Екатеринбург**

## НОД № 1

**Вид деятельности:** конструирование

**Тема:** Игровое оборудование для участка детского сада [1]

**Задачи:** продолжать развивать умение устанавливать связь между создаваемыми постройками и окружающей действительностью, при создании игрового оборудования для детского сада; закреплять умение выделять основные части и характерные детали конструкций, формировать умение строить по рисунку и самостоятельно подбирать строительный материал, заменяя недостающие детали. Развивать умение детей коллективно возводить постройки, необходимые для игры.

**Материалы и оборудование:** демонстрационный материал – схемы постройки (*ПРИЛОЖЕНИЕ*), фото оборудования игрового и спортивного участков в детском саду, письмо из Простоквашино; раздаточный материал – строительный материал (крупный и мелкий).

**Содержание:**

1. Чтение стихотворения А.Монт «Утром рано еле-еле...». Беседа по вопросам: А вам хочется идти утром в детский сад? Почему? С кем вы дружите? Какие игрушки самые любимые? Какое игровое оборудование на участке вам нравится?
2. Постановка цели: «в деревне Простоквашино открывают новый детский сад, и Дядя Фёдор просит нас построить игровое оборудование для участков. Мы отправим ему фотографии ваших построек». Рассмотрение образцов (*ПРИЛОЖЕНИЕ*), анализ последовательности и способов постройки.
3. Создание построек детьми, анализ работ. «Презентация» детьми своих построек.
4. Воспитатель фотографирует постройки детей и отправляет фото Дяде Фёдору.
5. Разбор построек: сортировка деталей.

## НОД № 3

**Вид деятельности:** конструирование

**Тема:** Фрукты [5]

**Задачи:** Формировать умение следовать устным инструкциям. Закреплять умение работать с бумагой (упражнять в складывании). Развивать мелкую моторику рук, память, мышление, воображение, творчество, художественный вкус. Воспитывать доброжелательность, способствовать созданию у детей радостного эмоционального настроения.

**Материалы и оборудование:** демонстрационный материал – образцы (*ПРИЛОЖЕНИЕ*), картинки с изображением яблок и груш, муляжи фруктов; раздаточный материал – квадраты из цветной бумаги («яблоко» - красный 10×10 см; «груша» - жёлтый 10×10 см; «листочек» - зелёный 5×5 см)

**Содержание:**

1. Воспитатель читает загадки о яблоке и груше. Показывает муляжи фруктов. Беседа о внешнем виде фруктов (сходства и различия), где растут, в каких блюдах используются.
2. Постановка цели: давайте сделаем из цветной бумаги красивые груши и яблоки и отправим их нашим друзьям-лесным животным. Рассмотрение образцов (*ПРИЛОЖЕНИЕ*), обсуждение вариантов и последовательности изготовления поделки.
3. Создание поделок детьми, по показу взрослого; анализ работ.
4. Пальчиковая игра «Яблоко»
5. Воспитатель фотографирует поделки детей и отправляет фото лесным животным.

#### **НОД № 4**

**Вид деятельности:** конструирование

**Тема:** Продолжение знакомства с природным и бросовым материалом [2]

**Задачи:** продолжать расширять представления детей об окружающем мире; формировать интерес к конструированию из природного и бросового материала; воспитывать доброжелательное отношение друг к другу во время коллективной деятельности.

**Материалы и оборудование:** демонстрационный материал – игрушка Незнайка; раздаточный материал – природный и бросовый материалы, пластилин, цветная бумага, клей.

**Содержание:**

1. В гости приходит Незнайка. Совместное рассматривание природного и бросового материалов. Д/И «На что это похоже?». Деление предложенного материала на природный и бросовый.
2. Постановка цели: давайте сделаем для Незнайки подарки: одна команда будет делать его из природного материала, а другая – из бросового.
3. Физминутка: «Буратино»
4. Дети делятся на группы, совместно обдумывают «подарок», распределяют кто и что будет делать. Создание поделок детьми, анализ работ: дети рассказывают, что за подарок они сделали и из каких материалов.
5. Дети дарят свои подарки, Незнайка благодарит и уходит.

#### **НОД № 2**

**Вид деятельности:** конструирование

**Тема:** Бабочка [2]

**Задачи:** воспитывать интерес к конструктивной деятельности; формировать практические навыки работы с разнообразным природным материалом; обучать соизмерять части поделки при её изготовлении.

**Материалы и оборудование:** демонстрационный материал – иллюстрации с изображением бабочек; раздаточный материал – пластилин, салфетки бумажные, пайетки, бусины, природные материалы: жёлуди, скорлупа фисташек, веточки, хвоя, семена растений, ракушки и пр.

**Содержание:**

1. Чтение стихотворения Т.Нестеровой «Бабочка». Беседа о прочитанном, о внешнем виде бабочки – рассматривание иллюстраций.
2. Постановка цели: давайте сделаем красивых бабочек, чтобы украсить нашу группу». Рассматривание предложенного природного материала (жёлуди, листья, ракушки), обсуждение вариантов (жёлудь – тело, листья или ракушки – крылья) и последовательности изготовления поделки.
3. Создание поделок детьми, украшение пайетками, пластилином, бусинами и пр. по выбору детей, анализ работ. «Презентация» детьми своих поделок.
4. Оформление коллективной работы «Танец бабочек»

## НОД № 5

**Вид деятельности:** конструирование

**Тема:** Гараж [1]

**Задачи:** формировать умение строить гараж по рисунку, самостоятельно подбирая необходимые материалы, заменять детали по своему замыслу; закреплять умение выделять основные части и характерные детали конструкции; совершенствовать умение ориентироваться в пространстве, понимать смысл пространственных отношений.

**Материалы и оборудование:** демонстрационный материал-вариантные образцы постройки гаража из строительного материала и схемы к ним (*ПРИЛОЖЕНИЕ*), письмо от Дяди Фёдора, схема группы; раздаточный материал — крупный и мелкий конструктор, игрушки «Транспорт».

**Содержание:**

1. Воспитатель читает письмо от Дяди Фёдора: он благодарит за фото построек на участке детского сада и прислал подарок – отмечен красным крестиком на плане группы. Чтение загадки В.Калиниченко «Гараж», беседа по содержанию. Дети находят постройки гаражей. Рассматривание и беседа: из каких частей состоит? (фундамент, стены, двери, крыша); из каких форм сделан фундамент и как они расположены (анализ вида и количества строительного материала для каждой части гаража). Вывод: гаражи можно построить по-разному.

2. Но как быть, если кто-то забудет, как строить гараж? (посмотреть на схему). Соотнесение схемы (*ПРИЛОЖЕНИЕ*) и постройки из строительного материала.

3. Пальчиковая игра по стихотворению А.Жулановой-Ханиной «Автопарк»

4. Постановка цели: где отдыхают машины? давайте построим гараж для наших машин.

5. Создание построек детьми, анализ работ. Обыгрывание: закатывание машины в гараж, трансформация постройки в соответствии с изменением параметров машины.

6. Разбор построек/оставление для игры: закрепление названий строительных деталей.

## НОД № 7

**Вид деятельности:** конструирование

**Тема:** Упряжка оленей [2]

**Задачи:** формировать умение аккуратно работать с природным и бросовым материалами; развивать умение соединять части поделки при помощи пластилина; воспитывать внимательность и старание в работе.

**Материалы и оборудование:** демонстрационный материал – образец постройки, иллюстрация с изображением северного пейзажа с оленями; раздаточный материал – картофелина, зубочистки, пластилин, дощечки.

**Содержание:**

1. Рассматривание иллюстрации с изображением северного пейзажа с оленями. Чтение стихотворения А.Мармазова «Олени». Беседа о роли оленей в жизни жителей Севера.

2. Постановка цели: давайте сделаем упряжку оленей, чтобы они могли помогать жителям Севера. Рассматривание образца, выделение основных частей: шишка – туловище оленя, соломинки для коктейля – ноги, веточки – рога, голова и хвост вылеплены из пластилина. Совместное проговаривание последовательности постройки и способов крепления частей.

3. Физминутка: произвольные движения детей в соответствии с текстом стихотворения Ж.Бариновой «Олени»

4. Создание поделок детьми, анализ работ. Обыгрывание: создание коллективной композиции «Упряжка оленей».

## НОД № 8

**Вид деятельности:** конструирование

**Тема:** Кормушка для птичек [5]

**Задачи:** Формировать умение следовать устным инструкциям. Закреплять умение работать с бумагой (упражнять в складывании). Развивать мелкую моторику рук. Воспитывать доброжелательность, способствовать созданию у детей радостного эмоционального настроения.

**Материалы и оборудование:** демонстрационный материал – образцы (ПРИЛОЖЕНИЕ), картинки с изображением зимующих и перелётных птиц; раздаточный материал - квадрат из цветной бумаги («птичка» - красный 10×10 см), лист бумаги формата А5 для «кормушки»

**Содержание:**

1. Воспитатель читает загадки о зимующих и перелётных птицах. Рассматривание иллюстраций «Птицы»: беседа о строении птиц, о необходимости заботиться о них. Пальчиковая игра «Десять птичек - стайка» И.Токмакова.
2. Постановка цели: давайте сделаем из цветной бумаги красивых птичек и кормушки для них. Рассматривание образцов (ПРИЛОЖЕНИЕ), обсуждение вариантов и последовательности изготовления поделки.
3. Создание поделок детьми, по показу взрослого; анализ работ.

### Коробочка

Возьмите прямоугольник формата А5. Перегните прямоугольник, совмещая короткие стороны (1). Согните, опуская стороны к линии перегиба (2). Перегните прямоугольники: стороны, находящиеся в середине детали, опускаются на крайние (3). Согните углы к линиям перегибов (4). Согните по линиям перегибов (5). Перегните боковые части (6). Раскройте коробочку: потяните полоски, делая фигурку объемной, и прогладьте (защипите) сгибы – ребра коробки (7 *П*). Коробочку можно использовать для хранения мелких предметов, а еще она может превратиться в кормушку для птиц (8).

### Птичка

Приготовьте квадраты размером 10×10 см. Согните квадрат пополам, поднимая нижний угол (1). Перегните треугольник пополам (2). Опустите один угол (первый слой): он немного выходит за нижнюю сторону (3). Согните деталь пополам (4). Согните углы-крылья на разные стороны (5). Сделайте надрез (показаны два варианта) (6 *В*). «Посадите» птичку на кормушку: разрезы попадают на стенку коробки (7).

## НОД № 6

**Вид деятельности:** конструирование

**Тема:** Забавный цыплёнок [2]

**Задачи:** закреплять умение делать поделки из бросового материала; воспитывать способность доводить начатое до конца; воспитывать усидчивость в процессе работы

**Материалы и оборудование:** демонстрационный материал – картинки с изображением курицы и цыплят, игрушка-курица; раздаточный материал – футляры от «киндер-сюрпризов», пластилин.

**Содержание:**

1. Дети знакомятся с курицей, которая потеряла своих цыплят. Рассматривание картинки с изображением курицы и цыплят, беседа.
2. Постановка цели: давайте поможем курице и сделаем необычных цыплят. Рассматривание образцов. Показ и совместное с детьми выяснение способов постройки: «при помощи пластилина делаем цыплёнку глаза, клюв, хвост; вырезаем крылья, приклеиваем на края футляра и соединяем половинки футляра; из пластилина и коктейльных трубочек делаем ноги».
3. Физкультминутка «Курочка»
4. Создание построек детьми, анализ работ. Обыгрывание

## НОД № 9

**Вид деятельности:** конструирование

**Тема:** Весёлый человечек [2]

**Задачи:** развитие творчества, воображения, развитие мелкой моторики, формирование навыков аккуратного обращения с материалом для создания поделки.

**Материалы и оборудование:** демонстрационный материал – образцы из конструктора и схемы; раздаточный материал – использованные коробочки от сока, заготовки из цветной бумаги для поделок – юбочки и шортики, клей.

**Содержание:**

1. Дети вместе с воспитателем находят в группе мешок с маленькими «человечками» (коробочка из-под сока с приклеенным личиком, «руки» и «ноги» - коктейльные трубочки). Дети рассматривают их, обсуждают. Вывод: им не хватает одежды.

2. Постановка цели: давайте мы их оденем. У нас есть для них юбочки и шортики! Мальчики будут носить шортики, а девочки - юбочки.

3. Создание построек детьми по выбору, анализ работ. Обыгрывание: придумывание имени, чем любит заниматься и пр.

4. Можно склеить «ручки» человечков (получатся дружные ребята) и «поселить» их в группе

## НОД № 11

**Вид деятельности:** конструирование

**Тема:** «Волшебный» город [1]

**Задачи:** продолжать формировать умение строить дома по замыслу, самостоятельно подбирать необходимый строительный материал: разнообразные по форме и величине пластины, бруски, цилиндры, конусы и пр. продолжать развивать умение работать коллективно, помогать друг другу. Развивать монологические формы речи, стимулировать речевое творчество детей.

**Материалы и оборудование:** демонстрационный материал – фото с изображением достопримечательностей Екатеринбурга; раздаточный материал – конструкторы разных размеров и разных цветов, мелкие игрушки для обыгрывания постройки.

**Содержание:**

1. Воспитатель приглашает детей на «экскурсию» по Екатеринбургу: рассматривание иллюстраций/просмотр презентации, беседа об увиденном. Дети рассматривают фото достопримечательностей Екатеринбурга: беседа об особенностях строений, Д/И «Найди, о чём говорю». Чтение стихотворения Л.Литвиновой «Это было прошлым летом...».

2. Постановка цели: «Сказочным героям очень понравились дома, которые вы строили для них, но они не хотят жить отдельно – хотят, чтоб у них был свой город, в котором кроме домов есть разные достопримечательности. Сегодня я предлагаю вам построить город, в котором будут жить ваши герои». Обсуждение того, кто и какое здание будет строить, где будут располагаться здания. Выбор необходимого строительного материала, объединение в группы при необходимости.

3. Создание построек детьми по выбору, анализ работ, дополнение коллективной постройки мелкими элементами (скамейки, горки, проезжая часть и пр.). совместное придумывание названий города, улиц. Обыгрывание: организация игры «экскурсия по городу для сказочных героев»

4. В течение некоторого времени дети совместно с воспитателем перестраивают город, организуют игровые ситуации. Разбор построек: закрепление названий строительных деталей.

## НОД № 12

**Вид деятельности:** конструирование

**Тема:** Волчок [2]

**Задачи:** закрепить умение работать с бросовым материалом; воспитывать способность получать радость от созданной поделки; воспитывать усидчивость.

**Материалы и оборудование:** демонстрационный материал – образец, игрушка-кошка; раздаточный материал – по 2 квадрата бумаги (15×15 см), клей, пайетки, пластилин, цветные карандаши/фломастеры.

**Содержание:**

1. Воспитатель читает загадку о волчке. Рассмотрение игрушки/образца. Коллективное составление описательного рассказа об игрушке.
2. Постановка цели: воспитатель предлагает сделать такие игрушки каждому ребёнку. Показ и совместное с детьми выяснение способов изготовления поделки: вырезать из картона круг, украсить его (пайетками, бусинами и пр.); в середину круга вставить шпажку/зубочистку/карандаш (в зависимости от размера круга)
3. Физминутка «Море волнуется...»
4. Создание поделок детьми, анализ работ. Обыгрывание: дети запускают свои волчки (можно соревноваться).

## НОД № 10

**Вид деятельности:** конструирование

**Тема:** Сказочные дома [1]

**Задачи:** закреплять умение строить дома по замыслу, самостоятельно подбирать строительный материал. Формировать умение создавать разные по величине и конструкции постройки одного и того же объекта. Закреплять умение выделять основные части и характерные детали конструкций, использовать умения планировать процесс создания постройки.

**Материалы и оборудование:** демонстрационный материал – презентация/картинки с изображением различных домов; раздаточный материал – конструкторы разных размеров и разных цветов, мелкие игрушки для обыгрывания постройки.

**Содержание:**

1. Чтение стихотворения С. Михалкова «Песенка юных читателей». Беседа о любимых книгах и сказках. Игра по стихотворению С. Сон «Есть у каждого свой дом» (движ. О. Литвиновой)
2. Постановка цели: у каждого сказочного героя есть свой дом. Давайте представим, какие дома могут быть у героев ваших любимых сказок и построим их. Мы с вами уже знаем, что все дома имеют общие части (фундамент, стены, окна, перекрытия, крышу, двери). Что отличает сказочные дома от обычных? (форма стен, наличие украшений, цвета и пр.).
3. Создание построек детьми по выбору, анализ работ. Обыгрывание -составление творческого рассказа: кто живёт в вашем доме? Как его зовут? Что умеет делать этот герой? Есть ли у него друзья и какие они? Какой случай произошёл с вашим героем (он пошёл куда-то искать что-то или кого-то)? Что произошло на пути/кого он встретил в пути? Как завершилось его путешествие? Как он преодолел трудности? Что стало с ним и его друзьями? и пр. Впоследствии возможно изготовить героя из природного или бросового материалов.
4. Разбор построек/оставить для дальнейших игр: закрепление названий строительных деталей.

## РЕКОМЕНДУЕМАЯ ЛИТЕРАТУРА

1. Литвинова О.Э. Конструирование с детьми старшего дошкольного возраста. Конспекты совместной деятельности с детьми 5 - 6 лет. – СПб.: ООО «ИЗДАТЕЛЬСТВО «ДЕТСТВО-ПРЕСС», 2017. – 128с.
2. Лихачева Е.Н. Организация нестандартных занятий по конструированию с детьми дошкольного возраста: метод. пособие. - – СПб.: ООО «ИЗДАТЕЛЬСТВО «ДЕТСТВО-ПРЕСС», 2013. – 96с.
3. Новицкая С.А. Поделки из бумаги. Совместное творчество педагога и дошкольника: Методическое пособие для педагогов ДОУ. – СПб.: ООО «ИЗДАТЕЛЬСТВО «ДЕТСТВО-ПРЕСС», 2013. – 96с., илл. + цв. вкл.
4. Соколова С.В. Оригами для дошкольников: Методическое пособие для воспитателей ДОУ. - СПб.: ДЕТСТВО-ПРЕСС, 2002. – 64с., цв.вкл.
5. Соколова С.В. Оригами для самых маленьких: Методическое пособие для воспитателей. - СПб.: ДЕТСТВО-ПРЕСС, 2013. – 64с., илл. + цв. вкл.
6. Зернышко к зернышку / Екатерина Немешаева–М.: АЙРИС-ПРЕСС, 2010. – 32с., цв.ил. + наклейка 16 с. – (Чудесные фантазии).
7. Салагаева М.Л. объемные картинки: Учебно-методическое пособие для дошкольников. - СПб.: ДЕТСТВО-ПРЕСС, 2010. – 64с., илл. + цв. вкл.



**«Участок детсада»**

«Веранда» (из цилиндров, кубиков, кирпичиков, брусков, пластилин (кирпичиков))

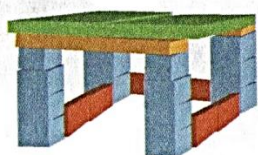
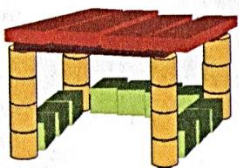

«Стол»

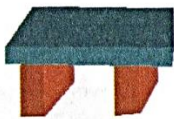

№1. Из цилиндров

№2. Из кубика и пластины

№3. Из кирпичиков и пластины

**«Скамейка»**



№1. Из пластины и цилиндра

№2. Из кирпичика и кубиков

**«Качели»**

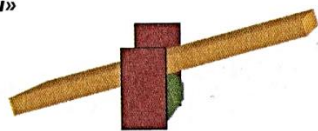

№1. Из пластины и цилиндра

№1. Из пластины, цилиндра и кирпичиков

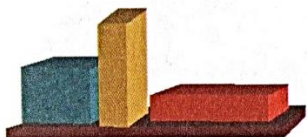

«Машина»

(из пластины, кубика и кирпичиков)



«Пароход»

(из кирпичиков и кубиков)



«Песочница» (из кирпичиков и пластин)

**Груша**

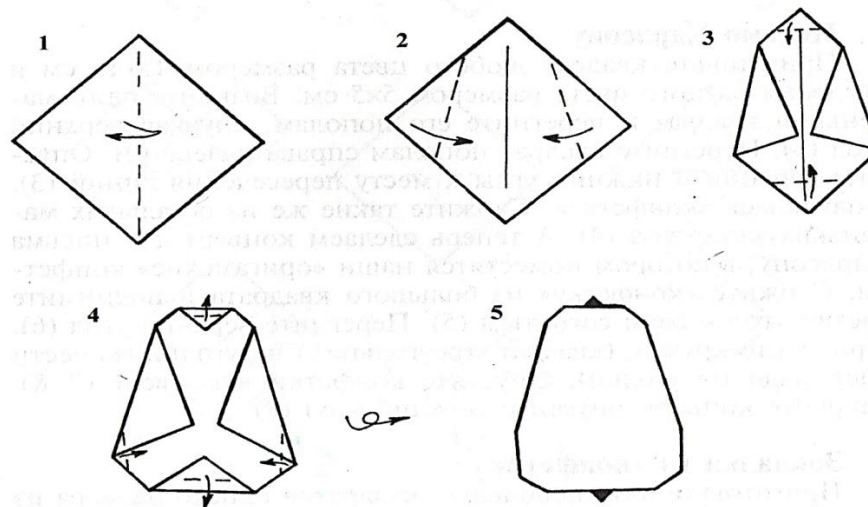

**Яблоко**

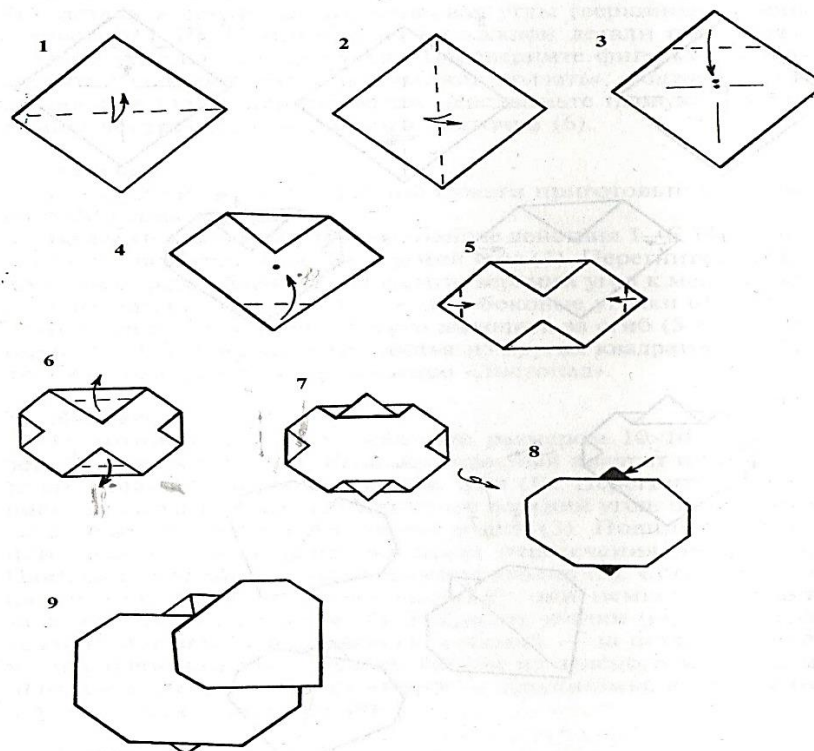

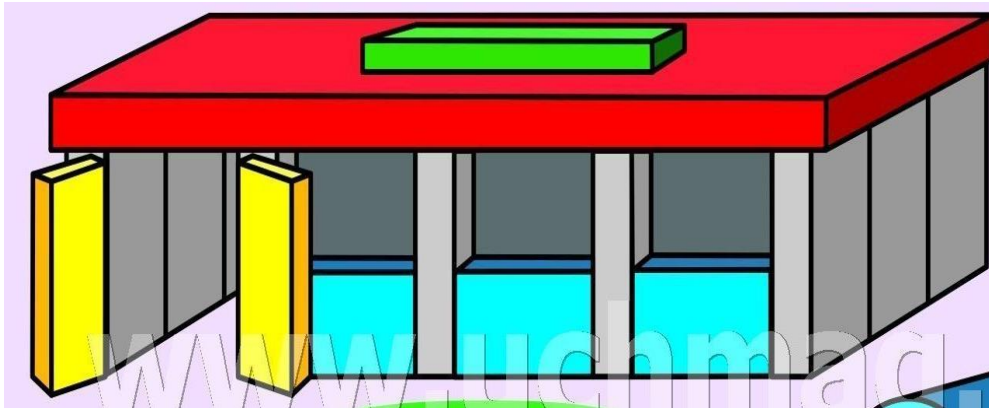
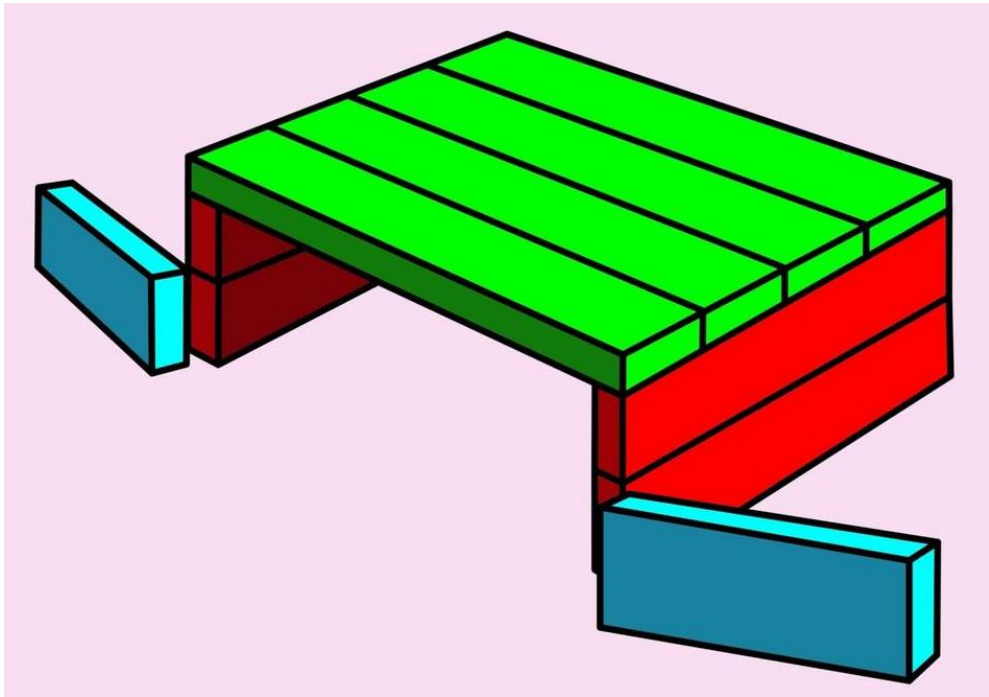

### Кормушка (коробочка)

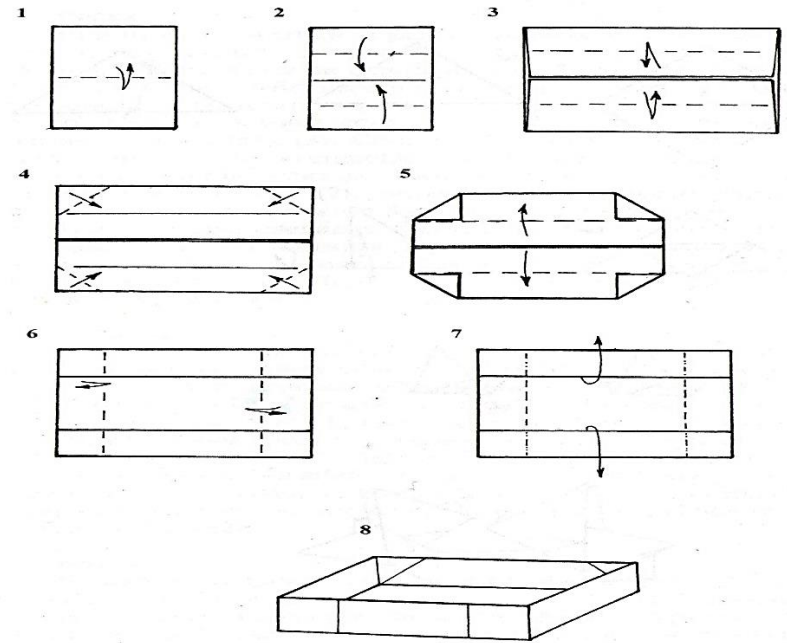

### Птичка

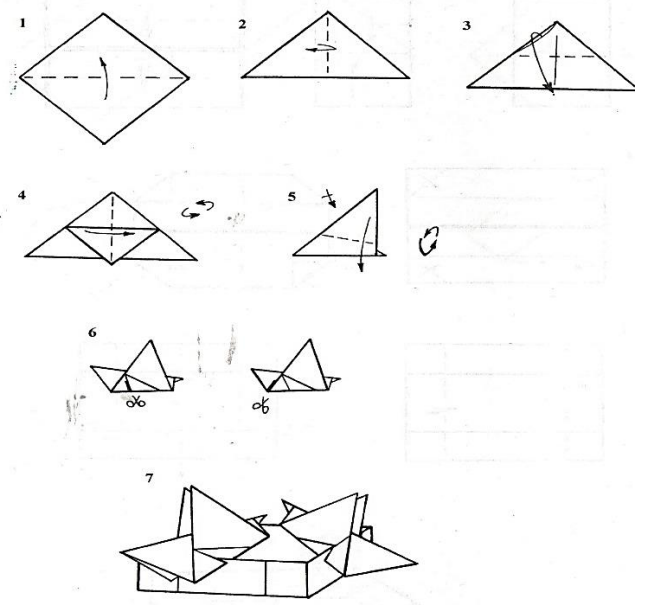

**РЕКОМЕНДУЕМАЯ ЛИТЕРАТУРА**

1. Литвинова О.Э. Конструирование с детьми старшего дошкольного возраста. Конспекты совместной деятельности с детьми 5 - 6 лет. – СПб.: ООО «ИЗДАТЕЛЬСТВО «ДЕТСТВО-ПРЕСС», 2017. – 128с.
2. Лихачева Е.Н. Организация нестандартных занятий по конструированию с детьми дошкольного возраста: метод. пособие. - – СПб.: ООО «ИЗДАТЕЛЬСТВО «ДЕТСТВО-ПРЕСС», 2013. – 96с.
3. Новицкая С.А. Поделки из бумаги. Совместное творчество педагога и дошкольника: Методическое пособие для педагогов ДОУ. – СПб.: ООО «ИЗДАТЕЛЬСТВО «ДЕТСТВО-ПРЕСС», 2013. – 96с., илл. + цв. вкл.
4. Соколова С.В. Оригами для дошкольников: Методическое пособие для воспитателей ДОУ. - СПб.: ДЕТСТВО-ПРЕСС, 2002. – 64с., цв.вкл.
5. Соколова С.В. Оригами для самых маленьких: Методическое пособие для воспитателей. - СПб.: ДЕТСТВО-ПРЕСС, 2013. – 64с., илл. + цв. вкл.
6. Зернышко к зернышку / Екатерина Немешаева–М.: АЙРИС-ПРЕСС, 2010. – 32с., цв.ил. + наклейка 16 с. – (Чудесные фантазии).
7. Салагаева М.Л. объемные картинки: Учебно-методическое пособие для дошкольников. - СПб.: ДЕТСТВО-ПРЕСС, 2010. – 64с., илл. + цв. вкл.

## НОД № 13

**Вид деятельности:** конструирование

**Тема:** Машина грузовая [1]

**Задачи:** продолжать развивать умение устанавливать связи между создаваемыми постройками и объектами реальной жизни. Учить выделять основные части и характерные детали конструкций. Знакомить с разными по форме и величине пластинами. Учить заменять детали при строительстве.

**Материалы и оборудование:** демонстрационный материал – картинки с изображением грузовых машин, образцы постройки (*ПРИЛОЖЕНИЕ*), строительный материал (цилиндры большие и маленькие, пластины разной величины и формы, кубики, кирпичики); раздаточный материал – разнообразный строительный материал.

**Содержание:**

1. Загадка К.Чуковского о грузовой машине. Рассмотрение картинок с изображением грузовых машин. Анализ: почему так называются? Как помогает человеку? Чем отличается от остальных машин? Загадки Ю.Энтина о частях машин. Обсуждение для чего нужны эти части.

2. Физминутка. Логоритмика Т.Коваль «Мой огромный грузовик...»

3. Постановка цели: «Вы так много знаете о машинах. Сегодня я предлагаю вам построить грузовые машины». Рассмотрение образцов. Обсуждение последовательности постройки: колёса, рама из пластины, кузов. Выбор необходимого строительного материала.

4. Создание построек детьми по выбору, анализ работ («рекомендации автомеханика»), рассказ детьми о своих машинах. Обыгрывание: организация игры «экскурсия по городу для сказочных героев»

5. Игра «Найди машину, о которой говорю». Разбор построек: закрепление названий строительных деталей.

## НОД № 15

**Вид деятельности:** конструирование

**Тема:** Ёлочные игрушки [2]

**Задачи:** продолжать обучать выполнению поделок из бросового материала, воспитывать аккуратность в процессе работы.

**Материалы и оборудование:** демонстрационный материал – примеры работ; раздаточный материал – шнурки (бечёвка) для подвешивания игрушки шишки, краски, палочки деревянные, пайетки, мишура, вата, клей и пр..

**Содержание:**

1. Постановка цели: «в нашей группе есть ёлка, но на ней нет игрушек» Из какого материала можно делать игрушки? Рассмотрение образцов, анализ. Обсуждение последовательности: прикрепить шнурок, изготовить и раскрасить основу, украсить. Выбор необходимого материала.

2. Создание поделок детьми по выбору, анализ работ.

3. Физминутка «В лесу родилась ёлочка»

4. Обыгрывание: украшение ёлки созданными игрушками.

## НОД № 16

**Вид деятельности:** конструирование

**Тема:** Рождественский колокольчик [2]

**Задачи:** продолжать формировать практические навыки работы с бросовым материалом, развивать желание сделать свою поделку красивой, воспитывать аккуратность в процессе работы.

**Материалы и оборудование:** демонстрационный материал – примеры работ; раздаточный материал – шнурки (бечёвка) для подвешивания игрушки стаканчики из-под йогурта с обрезанными краями, самоклеящаяся цветная бумага, пуговицы, бусины, пайетки, мишура, вата, клей и пр..

**Содержание:**

1. Рассказ воспитателя о колокольчике, как символе празднования Нового года. Чтение стихотворения А.Фета «Вот за горкой крутой колокольчик запел...»
2. Постановка цели: «сегодня мы сделаем колокольчик из нетрадиционного материала» Рассмотрение образцов, анализ. Обсуждение последовательности: из шнура и бусинок сделаем язык колокольчика, закрепим его в отверстии стаканчика от йогурта (голова колокольчика), украсим. Выбор необходимого материала.
3. Создание поделок детьми по выбору, анализ работ.
4. Физминутка «Мы весёлые ребята»
5. Обыгрывание: украшение группы созданными колокольчиками.

## НОД № 14

**Вид деятельности:** конструирование

**Тема:** Горка [1]

**Задачи:** продолжать развивать умение устанавливать связи между создаваемыми постройками и объектами реальной жизни. Формировать умение создавать горки по образцу и перестраивать их по условию

**Материалы и оборудование:** демонстрационный материал – картинки с изображением времён года, образцы постройки (*ПРИЛОЖЕНИЕ*), строительный материал (кирпичики), мяч; раздаточный материал – разнообразный строительный материал, маленькие машины.

**Содержание:**

1. Чтение рассказа К.Ушинского «Четыре желания». Обсуждение
2. Физминутка. Игра с мячом «Когда это бывает...»
3. Постановка цели: воспитатель читает стихотворение И.Скородумовой «Горка» Из какого материала можно делать горки? Рассмотрение образцов, анализ: какие части можно выделить у горки? (ступени, скат, перила). Для чего нужна каждая из частей? Обсуждение последовательности постройки: ступени, скат, перила. Выбор необходимого строительного материала.
4. Создание построек детьми по выбору, анализ работ. Обыгрывание: скатывание машинок с горки. Воспитатель предлагает перестроить горки так, чтобы машина съезжала медленнее: экспериментирование и обсуждение (чем выше горка, тем быстрее съезжает машина)
5. Игра «Прокати машину по горке, о которой говорю». Разбор построек: закрепление названий строительных деталей.



НОД №13

*«Грузовая машина»*



№1

№2



№3



№4

НОД №14

*«Горка»*

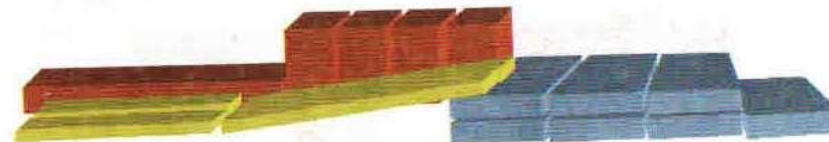

*«Горка высокая»*



*«Горка низкая»*



*«Горка с двумя скатами»*



№1

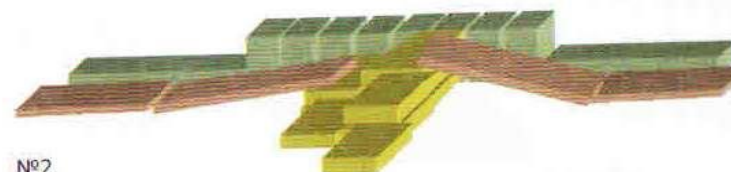

№2